

adam hall

PATENTED

DEFENDER®

SERIES

THE INDUSTRY
& EVENT STANDARD

PATENTIERT MIT
SELBSTREINIGENDEM SCHARNIER
PATENTED WITH
SELF-CLEANING HINGE

MADE IN **GERMANY!**

DEFENDER SERIES

Seit nunmehr 10 Jahren entwickelt und stellt Adam Hall die Defender Series her. Patentiert (EU Patent No.: EP1366550) und „Made in Germany“ genügen die Kabelbrücken höchsten Ansprüchen und haben sich als Standard bei Großveranstaltungen und Events durchgesetzt. Weitere Einsatzgebiete sind Installationen bei industriellen Anwendungen sowie im mobilen Bereich bei Baufirmen und Rettungsdiensten.

Adam Hall has been producing the Defender Series for over 10 years. Patented (EU Patent No.: EP1366550) and “Made in Germany”, the series meets the most demanding requirements and can be found at almost every large event. Other applications include use by industry, construction companies and rescue services.

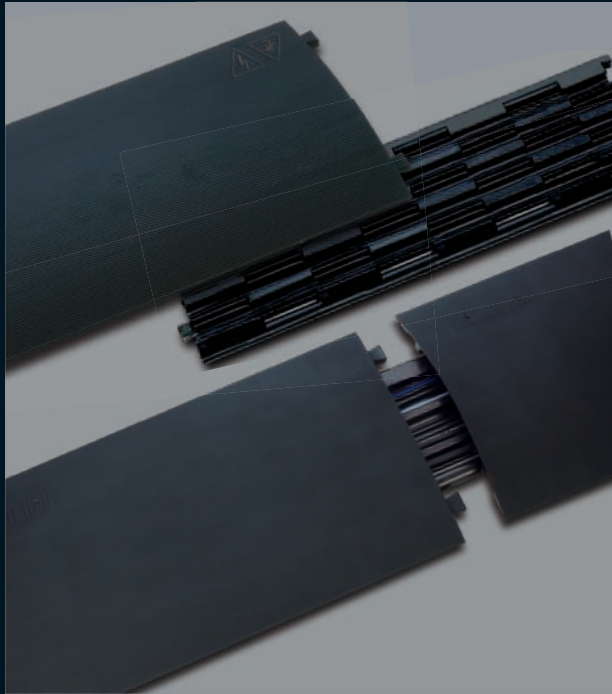

DEFENDER COMPACT

Artikel-Nr. / Item-No. **85100** . Defender Compact

Die preisgünstige Variante zum Defender III System. In den Boden geformte Noppenreihen ermöglichen eine Vielzahl von Kabeln unter den Defender Compact zu legen und damit das Gewicht von überfahrenden Fahrzeugen zu tragen. Hergestellt aus schwarzem Polyurethan mit einer gerippten Anti-Rutsch-Oberfläche.

An inexpensive version of the Defender III system. The arrangement of supports moulded into the bottom permits the Defender Compact to be laid over a run of cables, supporting the weight of crossing vehicles. Black polyurethane construction with ribbed non-slip surface.

Artikel-Nr. / Item-No. **85103** . Defender Compact Base . Cable ducts: 5 x 22 mm x 22 mm

Die ultimative Erweiterung für schwere Lasten. Das einzigartige Compact-Unterteil mit einem Gewicht von 3,5 kg vereinigt sich mit der Compact zu einer Einheit. Die so versteifte Compact hält selbst hohen Belastungen stand. Stapler und Hubwagen können nun diese Brücke ohne Probleme überfahren. 5 Kabelkanäle mit jeweils einem Durchmesser von 22 mm bieten angemessenen Platz für viele Anwendungen. Werden mehrere DEFENDER Compact mit Unterteil in einer Linie verlegt, bleiben diese nun auch bei Überfahrten mit einem PKW als stabile Reihe liegen.

The ultimate enhancement for heavy loads. The unique Compact base with a weight of 3.5 kg is attached to the Compact to form a single unit. Thus reinforced, the Compact can withstand high loads. Even forklifts and lifting trucks can now drive over this cross-over with no problem. The 5 cable ducts, each with a diameter of 22 mm, provide ample space for many applications. If a line of several DEFENDER Compact units with base is assembled, the row now remains stable even if a car drives over it.

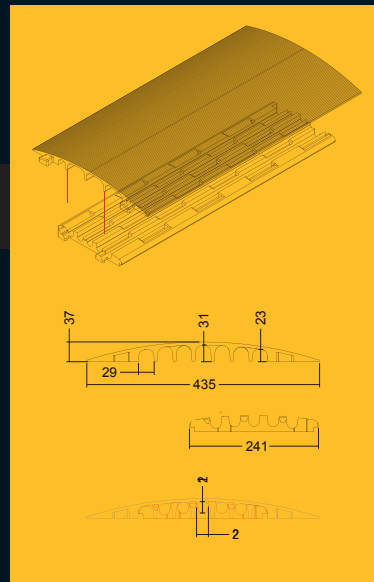

SPEZIFIKATIONEN

Länge / Length: 80,6 cm
 Breite / Width: 43,5 cm
 Höhe / Height: 3,7 cm
 Kanäle / Channels: 5
 Gewicht / Weight: 3,65 kg
 Breite (Kanal) / Width (Kanal): ca. 30 mm
 Höhe (Kanal) / Height (Kanal): ca. 30 mm

Alle DEFENDER Kabelbrücken sind aus Polyurethan in der Brandschutzklasse B2 (erhältlich auch als B1 - schwer entflammbar nach DIN4102) und somit öl-, säure-, & benzinbeständig. Der Arbeitsbereich ist -40°C bis +70°C. Der Härtebereich ist 88 Shore ± 4 A.

All DEFENDER cable crossovers are made of polyurethane. They have a B2 fire-resistance rating (also available with a B1 rating – difficult to ignite, in compliance with DIN 4102), and are resistant to oil, acids and petrol. Operating temperatures range from -40°C to +70°C. The Shore A hardness is 88 ± 4.

DEFENDER NANO

Artikel-Nr. / Item-No. **85150**

Die kleinste mit großem Potential. Leicht, professionell, rollstuhlgeeignet und universell anwendbar. Die mit 6 Kanälen ausgestattete DEFENDER NANO erfüllt alle Erwartungen an einen professionellen Kabelschutz und das auf kleinsten Raum.

Die Erweiterung der DEFENDER Kabelbrücken Serie um eine kompakte, sehr leichte (nur ca. 4 kg) und befahrbare Kabelbrücke im vertrauten schwarz/gelben Design, macht die Serie nun im Kompaktsegment komplett. Wie alle Brücken aus der DEFENDER Serie ist auch die DEFENDER NANO öl-, säure-, & benzinbeständig und verfügt über das patentierte selbstreinigende Verschlusscharnier. (EU Patent No.: EP1366550)

Ideale Einsatzorte: Messen / Gehwege / Marktplätze / Weihnachtsmärkte / Werkstätten / Lagerhallen / Einkaufszentren / Kaufhäuser etc.

The smallest unit, with great potential. Light, professional, wheelchair accessible and universally applicable. With its 6 channels the DEFENDER NANO meets all demands for a professional cable crossover in the smallest size.

Thanks to the addition of this compact, extremely light (approx. only 4kg) and durable (including vehicle traffic) cable crossover, the DEFENDER Series of cable protectors is now complete in the compact sector. Like all of the Defender series crossovers, the DEFENDER NANO is resistant to oils, acids, and petrol, and has a patented self-cleaning hinged closure. (EU Patent No.: EP1366550)

Ideal fields of operation Exhibitions / sidewalks and footpaths / market places / Christmas markets / workshops / warehouses / shopping centres / department stores etc..

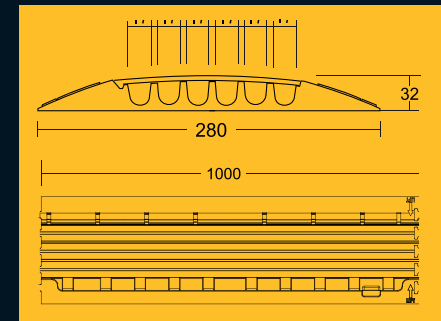
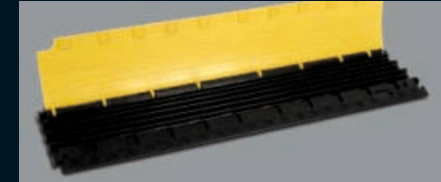

Mit schwarzem Deckel erhältlich!
 Available with Black Lid!
 Artikel-Nr. / Item-No. 85150BLK

SPEZIFIKATIONEN

Länge / Length: 100 cm
 Breite / Width: 28 cm
 Höhe / Height: 3,2 cm

Gewicht / Weight: 4,37 kg
 Kanäle / Channels: 6
 Breite (Kanal) / Width (Channel): 17 mm

Belastbarkeit / Load-bearing capacity:
 ca. 2t bei einer Fläche von 20x20 cm
 approx. 2 tons, for a surface area of 20 cm x 20 cm



Mit schwarzem Deckel erhältlich!
Available with Black Lid!
Artikel-Nr. / Item-No. 85200BLK

DEFENDER MINI

Artikel-Nr. / Item-No. **85200**

Die Kleine unter den Großen. Leicht, professionell und universell anwendbar. Die neue DEFENDER Mini erfüllt alle Erwartungen an einen professionellen Kabelschutz und erweitert die DEFENDER Serie um eine kompakte, sehr leichte (nur 5kg!), aber befahrbare Kabelbrücke im vertrauten schwarz/gelben Design.

Ausgestattet mit drei Kabelkanälen und einem Kabelkanalquerschnitt von 35mm bei einer Bauhöhe von 48 mm ist diese Brücke zwar hauptsächlich im Innenbereich zu finden, ohne Weiteres lässt die Belastbarkeit von über 2 Tonnen aber auch PKW Verkehr problemlos zu.

Die Unterseite der DEFENDER Mini ist mit einer Anti-Rutsch-Oberfläche versehen, um auf möglichst vielen Böden optimalen Halt zu garantieren. Wie alle Brücken aus der DEFENDER Serie ist auch die DEFENDER Mini öl-, säure-, & benzinbeständig und verfügt über das patentierte selbstreinigende Verschlusscharnier.

Small but sturdy. Light, professional and universally applicable, with the familiar black and yellow design. The new Defender Mini meets every expectation for professional cable protection, expanding the Defender series with a very light (only 5 kg!), compact cable crossover, capable of supporting vehicle traffic.

Featuring three cable ducts and a cable cross-section of 35 mm², with an overall height of 48 mm, although used primarily indoors, this crossover can readily support car traffic, due to the load-bearing capacity of more than 2 tons.

The bottom of the Defender Mini has a non-slip surface, to ensure an optimal grip on the widest variety of surfaces. Like all of the Defender series crossovers, the Defender Mini is resistant to oils, acids, and petrol, and has a patented self-cleaning hinged closure.



DEFENDER III

Artikel-Nr. / Item no. **85002**

Unser Topseller. Hergestellt aus schwarzem Polyurethan mit strukturierter Anti-Rutsch-Oberfläche und einem auffälligen gelben Polyethylen Deckel, vereint Sie 3 Kabelkanäle. Die Kabelbrücken lassen sich mittels einzeln erhältlicher Zapfen aneinander verbinden. Jede Kabelbrücke wird mit einem Paar Verbindungszapfen geliefert. Der neue Deckel mit patentiertem Scharnier bleibt nun bei Kabeleinführung offen stehen. Die integrierte Reißverschluss-Technik vereint besseren Schutz vor Dreck und/oder Abreißen im Gegensatz zu herkömmlichen Klettverschluss-Systemen. Ein vollständiges Sortiment an Zubehöerteilen erweitert den Defender III in ein flexibles System zum Schutz teurer Kabel und Multicores.

Our Top-seller. Black polyurethane construction with textured non-slip surface and highly visible yellow polyethylene lid including three cable ducts. Lid load bearing capacity per typical tyre imprint. Crossover lengths are joined by connector plugs, available individually. Each crossover is supplied with one pair of connector plugs. New lid with patented hinge (lid remains attached while cables are laid) and integrated zipper fastener, providing better protection from soiling and tearing than traditional Velcro fasteners. A complete range of accessories expands the Defender III into a flexible system for protecting your valuable cables and multicores.

SPEZIFIKATIONEN

Länge / Length: 100,0 cm
Breite / Width: 60,0 cm

Höhe / Height: 7,3 cm
Kanäle / Channels: 3
Breite (Kanal) / Width (Channel): 52 mm, 45 mm, 56 mm
Höhe (Kanal) / Height (Channel): 49 mm, 50 mm, 49 mm
Gewicht / Weight: 21,9 kg
Belastbarkeit / Load-bearing capacity: ca. 5t bei einer Fläche von 20x20 cm
Approx 5 tons per typical tyre imprint (20x20cm)



Verbindungszapfen
sind einzeln erhältlich. Artikel-Nr. **85004**

Connector plugs
are available individually. Item no. **85004**

DEFENDER MIDI

Artikel-Nr. / Item no. **85300**

Die Defender Midi wurde als Lösung für Anwendungen zwischen der Defender Compact und Defender III entwickelt. 5 Kanäle, eine niedrigere Höhe und ein geringeres Gewicht als die Defender III sowie angespritzte Verbinder zeichnen diese Kabelbrücke aus. Die Belastbarkeit ist ähnlich der Defender III!

In response to numerous customer requests: A system intermediate between the Defender Compact and the Defender III. This cable crossover features 5 cable channels, moulded connectors, and a lower height and lighter weight than the Defender III. The load bearing capacity is similar to that of the Defender III!

SPEZIFIKATIONEN

Länge / Length: 89,0 cm
Breite / Width: 54,2 cm
Höhe / Height: 5,2 cm
Kanäle / Channels: 5
Breite (Kanal) / Width (Channel): 34 mm
Höhe (Kanal) / Height (Channel): 36 mm
Gewicht / Weight: 11,8 kg
Belastbarkeit: ca. 5t bei einer Fläche von 20x20 cm
Load-bearing capacity: Approx 5 tons per typical tyre imprint (20x20cm)

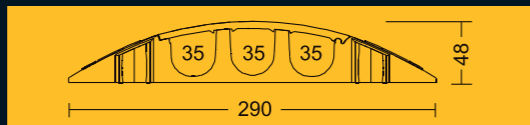
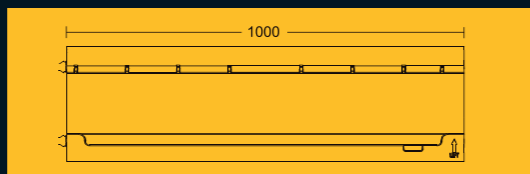

Artikel-Nr. / Item no. **85310**

45° Biegung
für Defender Midi

45° curve
for Defender MIDI

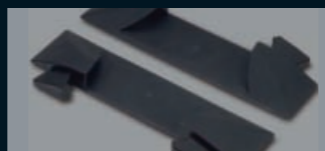

Artikel-Nr. / Item no. **85308**

Endstück
für Defender Midi

End ramp
for Defender MIDI

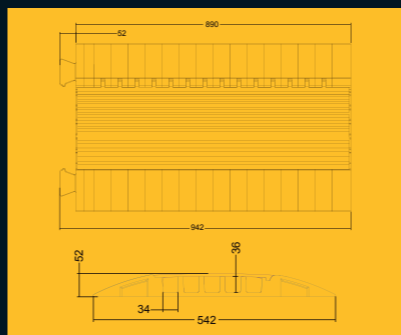

DEFENDER XXL

Zusammen mit der Industrie und namhaften Verleihfirmen wurde unser neues Flaggschiff der Defender Serie entwickelt. 5 übergroße Kabelkanäle – 3 davon für C-Schlauchtypen der Feuerwehren geeignet (Ø 62 mm). Auch Starkstromkabel finden einen optimalen Schutz. Die Belastbarkeit übertrifft sogar noch die Defender III Module.

Together with the industry and leading rental companies we have developed our new flagship of the Defender series. 5 huge cable ducts – 3 of them are suitable for C-Tube hose as used by the fire brigade (Ø 62 mm). Power cables also have optimum protection. The load bearing actually surpasses the Defender III at more than 5 tons.

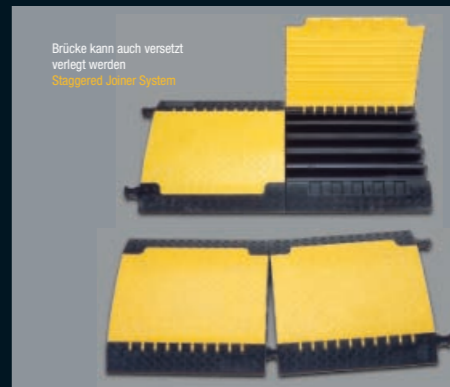
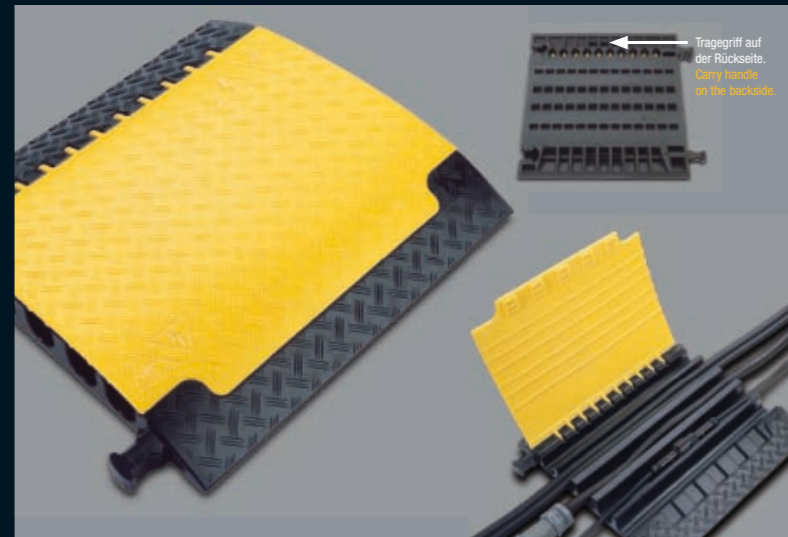

Artikel-Nr. / Item no. **85500**

Basismodul mit bewährtem und patentiertem Kunststoffverschluss

Basic module with approved and patented interlocking lid

SPEZIFIKATIONEN

Länge / Length: 70,0 cm
Breite / Width: 69,6 cm
Höhe / Height: 8,7 cm
Kanäle / Channels: 5
Breite (Kanal) / Width (Channel): 61mm, 62mm, 60mm, 62mm, 61mm
Höhe (Kanal) / Height (Channel): 59mm, 65mm, 63mm, 65mm, 59mm
Gewicht / Weight: 20,8 kg
Belastbarkeit: ca. 6t bei einer Fläche von 20x20 cm
Load-bearing capacity: Approx 6 tons per typical tyre imprint (20x20cm)

Artikel-Nr. / Item no. **85510**

Endstück für Defender XXL
End ramp for Defender XXL

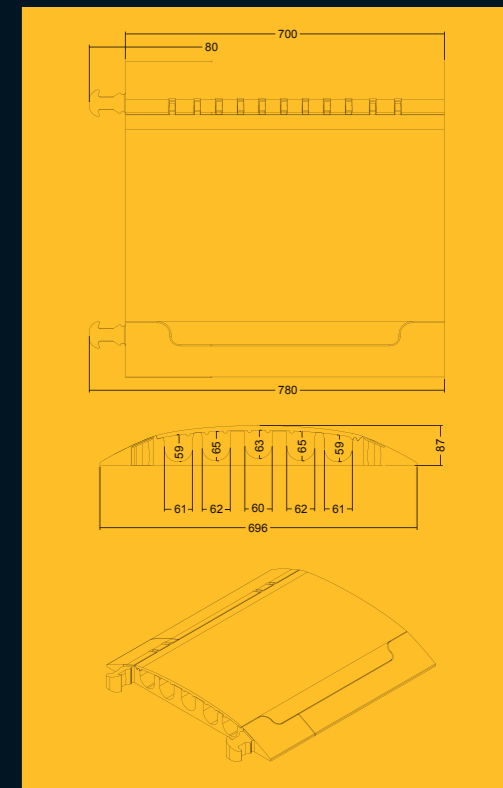

DEFENDER ULTRA L

Artikel-Nr. / Item no. **85600**

Die neueste Entwicklung der Defender Kabelbrücken Serie. Zusammen mit Zulieferern für Großveranstaltungen wurde diese Kabelbrücke entwickelt. Hauptmerkmal dieser Schwerlastbrücke sind die beiden überdimensionalen Kabel-/Schlauchkanäle für Leitungen bis zu 120 mm und bruchempfindliche Kupplungen bzw. Steckergehäuse nicht >= 100 mm.

The latest development in the Defender cable crossover series. This cable crossover was developed in collaboration with suppliers for major events. The key feature of this heavy-duty crossover is the two oversized cable/hose ducts for lines up to 120 mm, and for fragile connections and connector housings not exceeding 100 mm.

SPEZIFIKATIONEN

Länge / Length: 70,0 cm
Breite / Width: 78,3 cm
Höhe / Height: 13,9 cm
Kanäle / Channels: 2 + 2
Breite (Kanal) / Width (Channel): 30 mm, 120 mm, 120 mm, 30 mm
Höhe (Kanal) / Height (Channel): 45 mm, 113 mm, 113 mm, 45 mm
Gewicht / Weight: 30,5 kg
Belastbarkeit: ca. 6t bei einer Fläche von 20x20 cm
Load-bearing capacity: Approx 6 tons per typical tyre imprint (20x20cm)

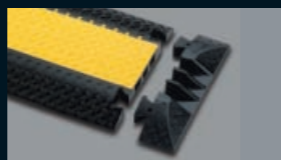
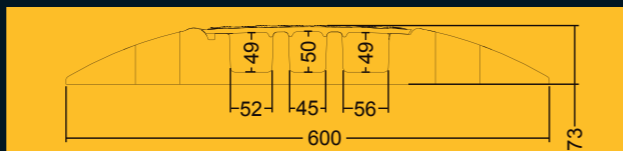
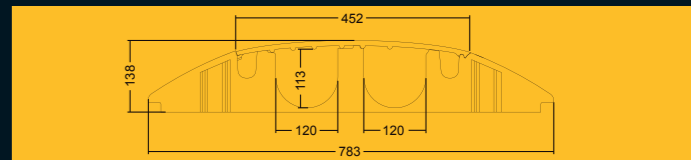
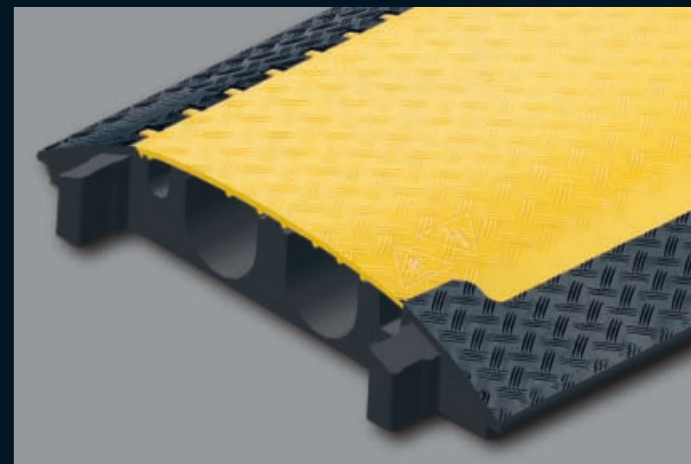
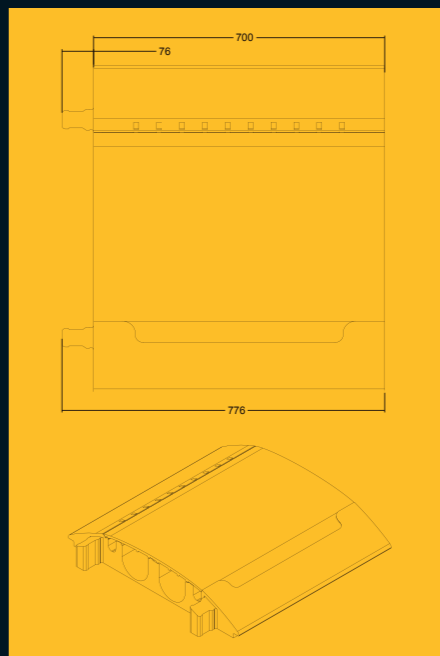
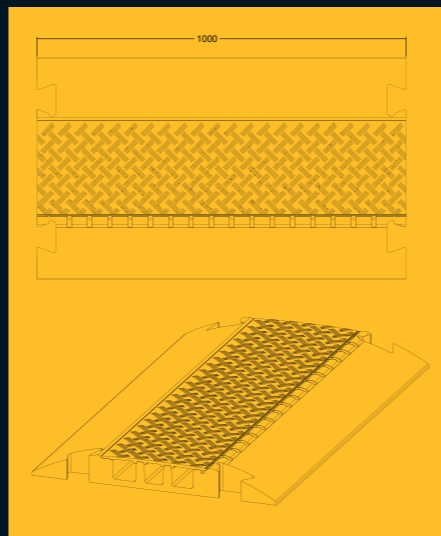

Das **Endstück** für den Kabelausgang reduziert die Stolpergefahr.
Artikel-Nr. **85008**

End ramp for cable outlet reduces the risk of tripping.
Item no. **85008**



45° Biegung mit abnehmbarem Deckel, Lieferung mit einem Paar Verbindungszapfen.
Artikel-Nr. **85009**

45° curve with removable lid. A pair of connector plugs is included. Item no. **85009**

adam hall

Adam Hall GmbH

Daimlerstraße 9
D-61267 Neu-Anspach
Germany
Tel.: (+49) 60 81 / 94 19 0
Fax: (+49) 60 81 / 94 19 1000
e-mail: mail@adamhall.com

Adam Hall Limited

Unit 3, The Cordwainers
Temple Farm Industrial Estate
Sutton Road, Southend - on - Sea
Essex SS2 5RU
England
Tel.: (+44) 0 17 02 61 39 22
Fax: (+44) 0 17 02 61 71 68
e-mail: mail@adamhall.co.uk

Adam Hall Scandinavia

Brabrandvej 26
DK-2610 Rødovre
Denmark
Tel.: (+45) 36 70 05 27
Fax: (+45) 36 70 05 28
e-mail: maildk@adamhall.com

Adam Hall Spain/France

c/o Joan Guell
184-188 Local 35-37
E-08028 Barcelona
Spain
Tel.: (+34) 93 363 53 63
Fax: (+34) 93 363 16 58
e-mail spain: mail.spain@adamhall.com
e-mail france: mail.fr@adamhall.com

The information contained in this publication, including numerical data, has been prepared as a general guide to the products, but intending buyers and users must satisfy themselves as to the suitability and the safety of the products for their particular purposes and duties. No responsibility is assumed for any errors herein. The company reserves the right to alter the designs and material specifications of products shown in this publication without notice.

Vorbehalt: Technische Änderungen behalten wir uns vor. Irrtümer und Druckfehler begründen keinen Anspruch auf Schadensersatz bzw. Ersatz auf Folgeschäden. Die Angaben sollen nach unseren besten Kenntnissen und Erfahrungen unverbindlich beraten. Sie befreien den Anwender nicht davon, die Eignung für die beabsichtigten Verfahren und Zwecke selbst zu prüfen.

La información contenida en este catálogo así como los datos numéricos son facilitados a título indicativo. Los compradores y utilizadores deberán asegurarse por sí mismos que los productos seleccionados cumplen con los requisitos de utilidad y seguridad deseados. No nos hacemos responsables de posibles errores contenidos en este catálogo. La empresa se reserva el derecho de modificar sin previo aviso el diseño y especificaciones de los productos contenidos en esta publicación.

DEFENDER® is a registered trademark of Adam Hall GmbH.

www.defenderprotects.com

www.adamhall.com